

138

05.20

Sanicondens Clim mini S



FR NOTICE DE SERVICE/MONTAGE

EN OPERATING/INSTALLATION MANUAL

IT MANUALE PER L'USO E L'INSTALLAZIONE

ES MANUAL DE FUNCIONAMIENTO

PT MANUAL DE INSTALAÇÃO/UTILIZAÇÃO

TR KURULUM KILAVUZU

CE



Sanicondens Clim mini S

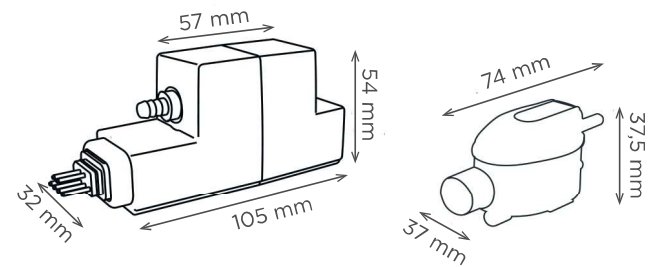

SERVICE HELPLINES

	TEL	FAX			
France	01 44 82 25 55	05 44 94 46 19	Sverige	+46 (0)8-404 15 30	
United Kingdom	08457 650011 (Call from a land line)	020 8842 1671	Norge	+46 (0)8-404 15 30	
Ireland	1850 23 24 25 (LOW CALL)	+353 46 97 33093	Polşa	(+4822) 732 00 33	(+4822) 751 35 16
Australia	+1900 554 779	+61 2 9882 6950	РФ/СНГ	(495) 239 29 51	(495) 239 29 51
Deutschland	0800 82 27 82 0	(050 74) 30209-90	Ceska Republika	+420 266 712 855	+420 266 712 855
Italia	0382 6181	+39 0382 618200	România	+40 724 365 545	
España	+34 93 544 60 76	+34 93 462 18 96	Türkiye	+90 212 275 30 88	
Portugal	+35 21 911 27 85		中国	+86(0)21 6218 8969	+86(0)21 6218 8970
Suisse Schweiz Svizzera	+41 (0)32 631 04 74	+41 (0)32 631 04 75	Brazil	(11) 3052-2292	
Benelux	+31 475 487000	+31 475 486515			

Service information : www.sfa.biz

Service information : www.sfa.biz



FR AVERTISSEMENT

Cet appareil peut être utilisé par des enfants âgés d'au moins 8 ans et par des personnes ayant des capacités physiques sensorielles ou mentales réduites ou dénuées d'expérience ou de connaissance, s'ils (sielles) sont correctement surveillé(e)s ou si des instructions relatives à l'utilisation de l'appareil en toute sécurité leur ont été données et si les risques encourus ont été appréhendés. Les enfants ne doivent pas jouer avec l'appareil. Le nettoyage et l'entretien par l'utilisateur ne doivent pas être effectués par des enfants sans surveillance.

RACCORDEMENT ÉLECTRIQUE

L'appareil doit être raccordé à un circuit d'alimentation relié à la terre. Raccorder l'appareil au réseau selon les normes du pays (France : Norme NF C 15-100).

Le raccordement doit servir exclusivement à l'alimentation de l'appareil. Si le câble d'alimentation est endommagé, il doit être remplacé par le fabricant, son service après-vente ou des personnes de qualification similaire afin d'éviter un danger.

Le circuit d'alimentation électrique doit être protégé par un disjoncteur différentiel haute sensibilité (30mA). L'appareil doit être placé de façon telle que la fiche de prise de courant soit accessible.

D é b r a n c h e r électriquement avant toute intervention !

EN WARNING

This device can be used by children who are at least 8 years old and by people with reduced physical, sensory or mental capacities or those without knowledge or experience, if they are properly supervised or if they have been given instructions on safely using the device and the associated risks have been understood. Children should not play with the device. Children should not clean or perform maintenance on the device without supervision.

ELECTRICAL CONNECTIONS

The electrical installation must be done by a qualified electrical engineer. All wiring must conform to BS7671, 1992 requirements for electrical installations. The device's power supply must be connected to ground (class I) and protected by a high sensitivity differential

circuit breaker (30 mA). Devices without plugs must be connected to a main switch on the power supply which disconnects all poles (contact separation distance of at least 3 mm). The connection must be used exclusively to provide the power to the product. If the power cord is damaged, to prevent possible danger, it must be replaced by the manufacturer, customer service team or a similarly qualified individual.

Disconnect electrical power before working on the unit !

ES Este aparato puede utilizarse por niños de 8 años como mínimo y por personas con capacidades físicas, sensoriales o mentales reducidas o con falta de experiencia o conocimientos, siempre que se encuentren bajo vigilancia o si se les proporcionan las instrucciones relativas para el uso seguro del electrodoméstico y son conscientes de los riesgos a los que se exponen. Los niños no deben jugar con el aparato. Los niños sin vigilancia no deben encargarse de la limpieza ni del mantenimiento que debe realizar el usuario.

CONEXIÓN ELÉCTRICA

La instalación eléctrica debe realizarse por un profesional cualificado en electrotécnica. Conecte el dispositivo a la red según las normas del país correspondiente. El circuito de alimentación del aparato debe conectarse a tierra (clase I) y protegerse con un diferencial de alta sensibilidad (30 mA). La conexión debe servir exclusivamente para la alimentación del aparato. Si el cable de alimentación está dañado, debe reemplazarlo el fabricante, su servicio posventa o personas de similar cualificación para evitar cualquier peligro.

Desconectar eléctricamente antes de cualquier intervención !

IT Questo apparecchio può essere utilizzato da bambini a partire dagli 8 anni e dalle persone con capacità fisiche, sensoriali o mentali ridotte, o prive di esperienza e conoscenze a condizione che siano correttamente sorvegliate o che abbiano ricevuto istruzioni sull'uso sicuro del dispositivo e che ne conoscano i pericoli. I bambini non devono giocare con l'apparecchio. La pulizia e la manutenzione da parte dell'utente non devono essere

eseguite da bambini non supervisionati.

RACCORDO ELETTRICO

Collegare l'apparecchio alla rete secondo le norme del paese.

Il circuito di alimentazione del dispositivo deve essere messo a terra (classe I) e protetto da un interruttore differenziale a elevata sensibilità (30 mA). Il collegamento deve servire esclusivamente all'alimentazione dell'apparecchio.

Se il cavo di alimentazione è danneggiato, deve essere sostituito dal fabbricante, dal servizio clienti o da persone con qualifica simile per evitare qualsiasi rischio.

S c o l l e g a r e l'alimentazione elettrica prima di intervenire sull'apparecchio !

PT Este aparelho pode ser utilizado por crianças com, pelo menos, 8 anos e por pessoas com capacidades físicas, sensoriais ou mentais reduzidas ou com falta de experiência ou de conhecimentos, desde que sejam corretamente vigiadas ou recebam instruções sobre a utilização do aparelho com total segurança e caso tenham compreendido os riscos associados. As crianças não devem brincar com o aparelho. A limpeza e manutenção pelo utilizador não devem ser realizadas por crianças sem supervisão.

LIGAÇÃO ELÉTRICA

O aparelho deve estar ligado à rede segundo as normas do país em questão.

O circuito de alimentação do aparelho deve ser ligado à terra (classe I) e protegido por um disjuntor diferencial de alta sensibilidade (30 mA). A ligação deve servir exclusivamente para a alimentação do aparelho.

Em caso de danos no cabo de alimentação, este deve ser substituído pelo fabricante ou pelo serviço técnico para evitar situações de risco.

Desligar a alimentação eléctrica antes de qualquer intervenção !

TR Bu cihaz en az 8 yaşındaki çocuklar ve fiziksel, algısal veya zihinsel kapasiteleri düşük ya da tecrübe veya bilgiden yoksun kişilerce ancak gözetim altındayken veya cihazın güvenli kullanımına dair bilgiler kendilerine verilip olası riskler iyice anlatıldıysa kullanılabilir.

Çocuklar bu cihazla oynamamalıdır. Kullanıcı tarafından yapılacak temizlik v bakım gözetimsiz çocuklarca yapılmamalıdır.

ELEKTRİK BAĞLANTISI

Cihazı ülkede yürürlükte olan standartlara göre

şebekeye bağlayın.

Cihazın besleme devresinin toprak bağlantılı olması (sınıf I) ve yüksek hassasiyetli diferansiyel devre kesici ile korunması gerekmektedir (30 mA). Bağlantının sadece cihazın beslemesini sağlamak için kullanılması gerekmektedir.

Eğer güç kablosu zarar görmüşse, olası tehlikelerden kaçınmak için imalatçı, imalatçının yetkili servisi veya benzer nitelikte birisi tarafından değiştirilmesi gerekir.

Her türlü müdahale esnasında elektrik prizinin bağlantısını kesin!





Débrancher électriquement avant toute intervention.

1. Sécurité

- Conçu uniquement pour pomper de l'eau.
- Ne doit pas fonctionner à sec.
- Ne pas immerger.

2. Contenu de la boîte

Sanicondens Clim mini est composé de deux éléments : un bloc pompe et un détecteur 3 niveaux.

- 1 : pompe
- 2 : détecteur
- 2a : capot
- 2b : flotteur
- 2c : filtre
- 2d : réservoir
- 2e : bouchon
- 3 : Coude raccordement
- 4 : Tuyau 1,2m, Øint 4,6mm
- 5 : Tube d'évent
- 6 : Câble avec connecteur
- 7 : Support

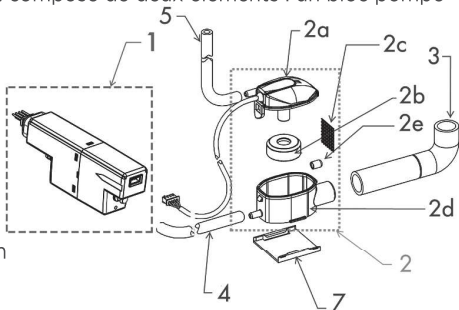

3. Données techniques

Niveau sonore à 1 m	21 dB
Débit max	9 L/h +/- 15%
Hauteur max. (50 Hz)	20 m
Hauteur max. recommandée (50 Hz)	6 m
Aspiration max.	2 m
Alimentation	220-240 V- 50-60 Hz
Puissance	22 W
Protection thermique	Déclenchement à 130°C et réenclenchement automatique
Température max. de l'eau	35°C

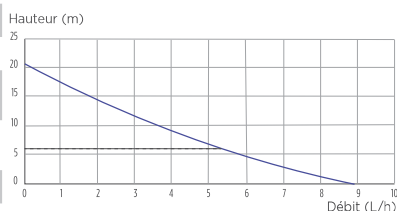

4. Installation

Installer uniquement à l'intérieur d'une maison ou d'un local.

4.1 Bloc de détection

- Aimant vers le haut.
- Couvercle fermé.
- Connecter le tube d'évent sur le capot du détecteur et orienter ce tube vers le haut.
- Installer le détecteur à l'horizontale à l'aide du support fourni.

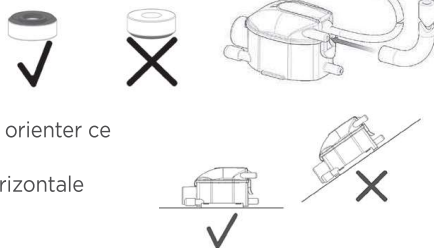

4.2 Bloc pompe

- Installer la pompe dans la goulotte (1) ou dans le faux plafond (2).
- Bien respecter la direction de pompage (voir flèche sur le bloc pompe).
- Installer la pompe de préférence à la verticale.
- Réserver un espace autour du bloc pompe afin de permettre son refroidissement en cas de fonctionnement prolongé.
- Limiter les contacts entre les câbles électriques et l'eau.

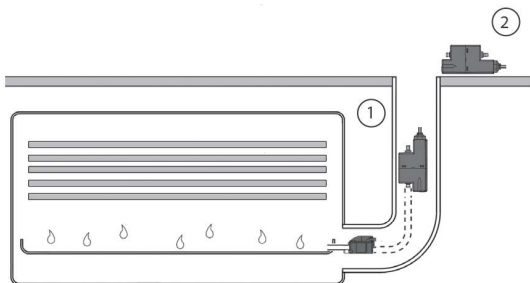

4.3 Raccordements hydrauliques

- Connecter le détecteur à l'arrivée des condensats (1).
- Connecter la pompe et le détecteur à l'aide du tuyau fourni (2).
- Évacuation (3) :

La sortie de la pompe doit être reliée au conduit des eaux usées à l'aide d'un tube de diamètre intérieur 6 mm (non fourni).



Attention au siphonage, la sortie du tube de refoulement doit être plus haute que le niveau du bac des condensats.

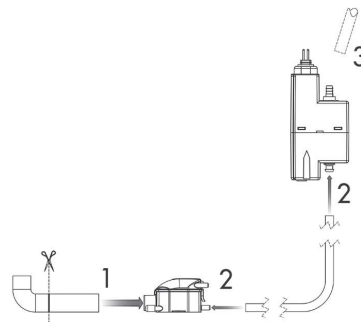

4.4 Raccordement électrique

- Connecter le détecteur au bloc pompe avec le câble.

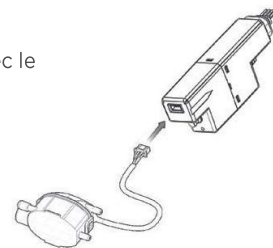

- Pour le raccordement de l'alarme, vous disposez de contacts NO/NF (normalement ouvert/normalement fermé).

Pouvoir de coupure conseillé = 2A (Maxi 5A).

Connecter l'alarme en fonction du schéma électrique de l'installation.

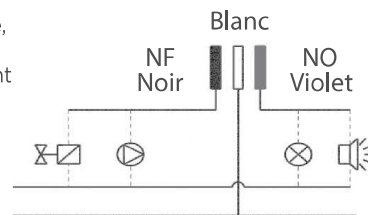

- Alimentation :

Connecter électriquement la pompe (phase, terre, neutre) :

- Soit par l'intermédiaire du climatiseur;
- Soit en direct en passant par un dispositif de disjoncteur différentiel 30 mA.

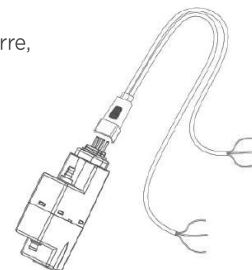

5. Mise en service

- Vérifier les sens de pompage.
- Verser de l'eau dans le bac de condensats.
- Vérifier que la pompe démarre et s'arrête quand le niveau d'eau a diminué.
- Contrôler l'étanchéité des connexions.

6. Maintenance

- Toute intervention de maintenance doit être effectuée hors tension.
- Ce produit nécessite une maintenance en début de saison estivale ou régulièrement si la pompe est utilisée toute l'année.

- Nettoyer :

- Le réservoir.
 - Le filtre.
 - Le flotteur.
- Replacer le tout et fermer le réservoir.

7. Garantie

Sanicondens Clim mini est garanti 2 ans sous conditions d'installation et d'utilisation correctes.

Disconnect the electrical supply before carrying out work on the unit!

1. Safety

- Designed only for pumping water.
- Must not run dry.
- Do not submerge.

2. Box contents

Sanicondens Clim mini comprises two components : a pump unit and a triple-level sensor.

- 1: pump
- 2: level sensor
- 2a: lid
- 2b: float ball
- 2c: filter
- 2d: reservoir
- 2e: stopper
- 3: rubber elbow
- 4: pipe 1.2m, Øint 4.6mm
- 5: vent connection.
- 6: cable with coupler
- 7: support bracket

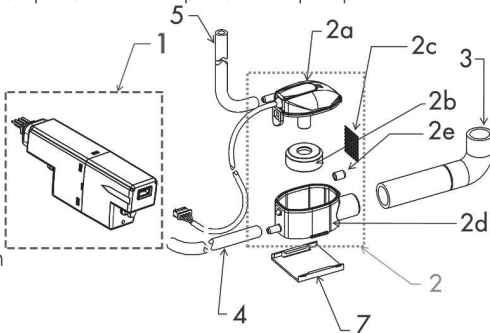

3. Technical data

Sound level at 1 m	21 dB
Max. flow rate	9 L/h +/- 15%
Max. vertical head (50 Hz)	20 m
Maximum recommended head (50 Hz)	6 m
Maximum priming head	2 m
Electricity supply	220-240 V- 50-60 Hz
Power	22 W
Thermal protection	Trips at 130°C and then automatically resets
Maximum temperature of water	35°C

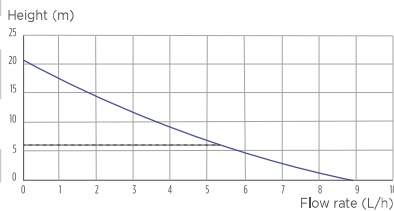

4. Installation

Install indoors only (domestic or industrial premises).

4.1 Level Sensor unit

- Magnet facing upwards.
- Cover on.
- Connect the short pipe (150mm) to the lid vent, point it upwards and secure.
- Fit the level sensor horizontally using the support supplied.

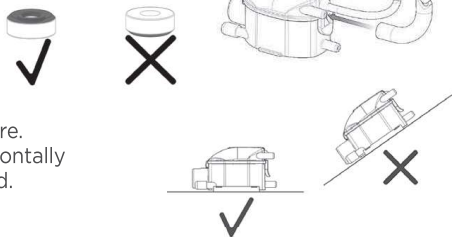

4.2 Pump unit

- Install the pump in the trunking (1) or in the suspended ceiling (2).
- Make sure the the pump is pointing in the right direction (see arrows on the pump unit).
- Install the pump vertically (preferably).
- Make sure there is enough room around the pump unit for it to cool off in the event of prolonged usage.
- Ensure that electrical connections are not exposed to water.

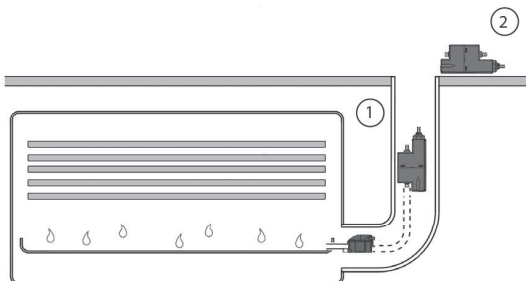

4.3 Hydraulic connections

- Feed the incoming condensate to the level sensor inlet (1).
 - Connect the pump and the level sensor up using the pipe supplied (2).
 - Evacuation (3):
- The pump outlet must be connected to the waste water discharge using a suitable fitting with an inner diameter of 6 mm (not supplied).

Warning: To prevent siphoning, the discharge outlet must be higher than the condensate tank.

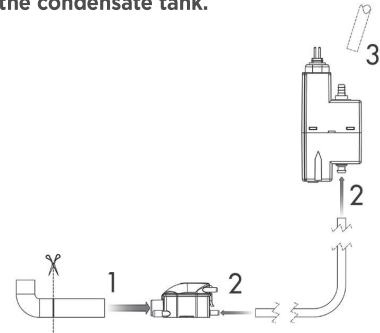

4.4 Electric connections

- Connect the level sensor to the pump unit using the cable.

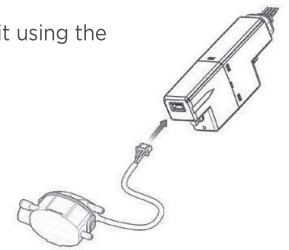

- To connect the alarm, there are (normally open/ normally closed) contacts, recommended interrupting capacity = 2A (5Maxi). Connect the alarm as shown in the wiring setup diagram.

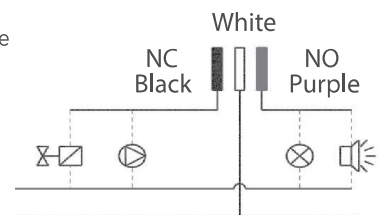

- Electricity supply:

- Plug the pump in (phase, earth, neutral):
- either by way of the air conditioner,
- or directly using a 30-mA circuit breaker.

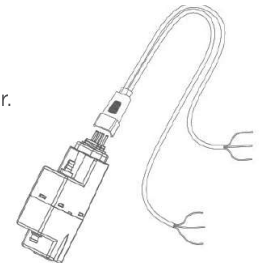

5. Start-up

- Check pumping direction.
- Introduce water into the level sensor.
- Check that the pump starts up and then stops once the water level has dropped.
- Check that the connections are all waterproof.

6. Maintenance

- Maintenance must only be carried out with the appliance switched off.
- This product must be maintained at the start of each summer season, or regularly if the pump is used year round.
- Clean:
 - the reservoir,
 - the filter,
 - the float ball.
- Replace all items and close the reservoir.

7. Guarantee

Sanicondens Clim mini is guaranteed for two years subject to correct installation and usage.



Cortar la corriente antes de cualquier manipulación.

1. Seguridad

- Diseñado únicamente para bombear agua.
- No debe funcionar en seco.
- No sumergir.

2. Contenido de la caja

Sanicondens Clim mini se compone de dos elementos: un bloque-bomba y un bloque de detección de tres niveles.

- 1: bomba
- 2: detector
- 2a: tapa
- 2b: flotador
- 2c: filtro
- 2d: cisterna
- 2e: tapón
- 3: codo de empalme
- 4: tubo de 1.2 m, Ø int 4.6 mm
- 5: respiradero
- 6: cable con conector
- 7: soporte

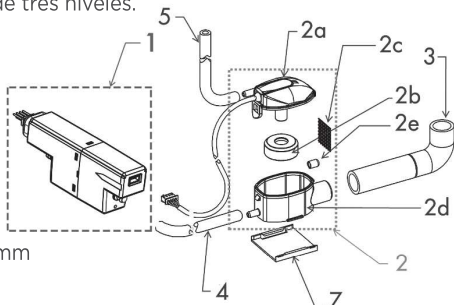

3. Características técnicas

Nivel sonoro a 1 metro	21 dB
Caudal máx.	9 L/h +/- 15
Altura máx. (50 Hz)	14 m
Altura máx. recomendada (50 Hz)	6 m
Aspiración máx.	2 m
Tensión de alimentación	220-240 V-50-60 Hz
Potencia	22 W
Protección térmica	Se dispara a 130°C y se reinicia automáticamente
Temperatura máxima del agua	35°C

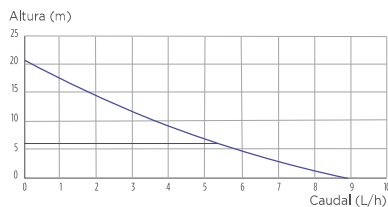

4. Instalación

Instalar sólo dentro de una casa o habitación..

4.1 Bloque de detección

- Imán hacia arriba.
- Tapa cerrada.
- Conectar el respiradero a la tapa del bloque de detección y orientarlo hacia arriba.
- Instalar el detector en horizontal con el soporte incluido.



4.2 Bloque de la bomba

- Instalar en la canaleta (1) o el falso techo (2).
- Respetar la dirección de bombeo (véase la flecha en el bloque-bomba).
- Instalar la bomba preferentemente en vertical.
- Reservar un espacio alrededor del bloque de la bomba para que se pueda refrigerar durante un funcionamiento prolongado.
- Limitar el contacto entre los cables eléctricos y el agua.

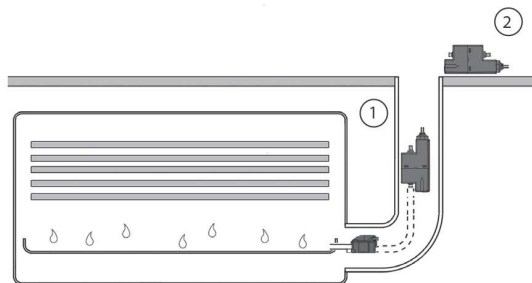

4.3 Conexiones hidráulicas

- Conectar el bloque de detección a la entrada de la bandeja de condensación (1).
- Conectar la bomba y el bloque de detección mediante el tubo incluido (2).
- Evacuación (3):
La salida de la bomba debe empalmarse a la bajante de aguas residuales mediante un tubo de 6 mm de diámetro interior (no incluido).



Cuidado con las salpicaduras, la salida del tubo de propulsión debe estar a mayor altura que la bandeja de condensación.

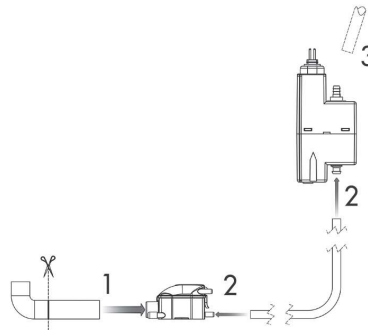

4.4 Conexiones eléctricas

- Conectar el bloque de detección al bloque-bomba con el cable.

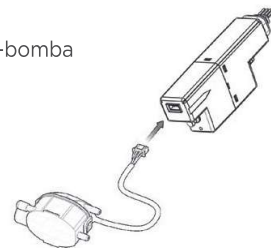

- Para conectar la alarma, dispone de los contactos NA/NC (normalmente abierto, normalmente cerrado), potencia de corte recomendada = 2A (5A Máx.).

Conectar la alarma según el esquema eléctrico adjunto.

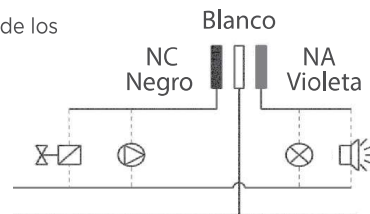

- Alimentación:

Conectar el cable eléctrico de la bomba (fase, tierra, neutro) :

- Bien por medio del aparato de aire acondicionado
- Bien directamente pasando por un dispositivo de disyuntor diferencial de 30 mA.



5. Puesta en marcha

- Comprobar la dirección del bombeo.
- Verter agua en la bandeja de condensación.
- Comprobar que la bomba arranca y se detiene cuando disminuye el nivel de agua.
- Controlar la estanqueidad de las conexiones.

6. Mantenimiento

- Toda intervención de mantenimiento debe realizarse con la corriente cortada.
- Este producto requiere mantenimiento al principio de la temporada o con frecuencia cuando se utiliza la bomba todo el año.
- Limpiar:
 - Bandera
 - Filtro
 - Flotador
- Volver a colocar todo y cerrar la bandera.

7. Garantía

Sanicondens Clim mini cuenta con una garantía de dos años en condiciones de uso e instalación normales y correctas.



Scollegare dalla rete elettrica prima di ogni intervento.

1. Sicurezza

- Progettato solo per pompare acqua.
- Non deve funzionare a secco.
- Non immergere.

2. Contenuto della scatola

Sanicondens Clim mini è composto da due elementi un blocco pompa e un sensore a tre livelli.

- 1 : Pompa
- 2 : Sensore
- 2a : coperchio
- 2b : galleggiante
- 2c : filtro
- 2d : serbatoio
- 2e : tappo
- 3 : Gomito di collegamento
- 4 : Tubo 1,2m, Øint 4.6mm
- 5 : Tubo di sfiato
- 6 : Cavo con connettore
- 7 : Supporto

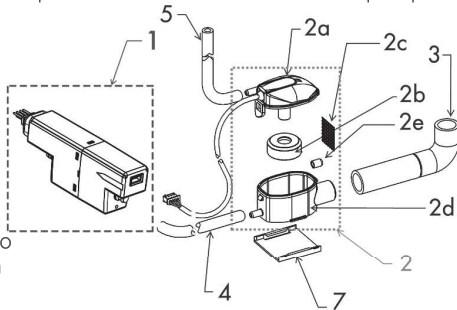

3. Dati tecnici

Livello di rumorosità a 1 m.	21 dB	
Portata max.	9 L/o +/-15%	
Altezza max. (50 Hz)	20 m	
Altezza max. consigliata (50 Hz)	6 m	
Aspirazione max.	2 m	
Alimentazione	220-240 V-50-60 Hz	
Potenza	22 W	
Protezione termica	Interviene a 130°C e si ripristina automaticamente	
Temperatura massima dell'acqua	35°C	

4. Installazione

Installare solo all'interno di una casa o di un locale.

4.1 Blocco sensore

- Magnetare verso l'alto.
- Coperchio chiuso.
- Collegare il tubo di sfiato sul coperchio del sensore ed orientare il tubo verso l'alto.
- Installare il sensore in orizzontale con l'ausilio del supporto fornito.

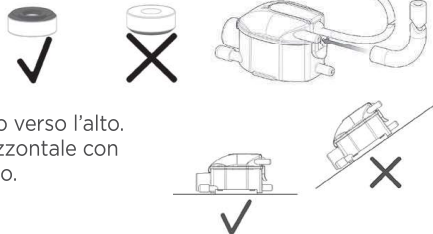

4.2 Blocco pompa

- Installare la pompa nella canalina (1) o nel controsoffitto (2).
- Rispettare la direzione di pompaggio (vedi freccia sul blocco pompa).
- Installare la pompa preferibilmente in verticale.
- Mantenere uno spazio intorno al blocco pompa per consentirne il raffreddamento in caso di funzionamento prolungato.
- Limitare i contatti tra i cavi elettrici e l'acqua.

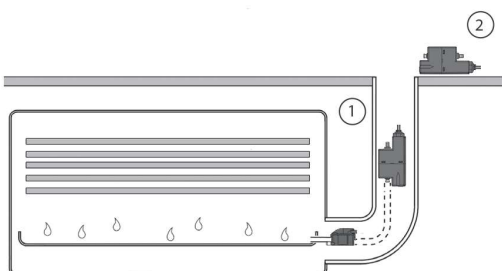

4.3 Collegamenti idraulici

- Collegare il sensore all'arrivo della condensa (1).
- Collegare la pompa e il sensore con l'ausilio del tubo fornito (2).
- Scarico (3):

L'uscita della pompa deve essere collegata al condotto delle acque di scarico con l'ausilio di un tubo con diametro interno di 6 mm (non fornito).



Attenzione al sifonaggio, l'uscita del tubo di mandata deve essere più alta del livello del recipiente della condensa.

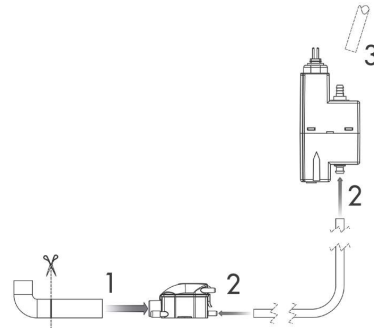

4.4 Collegamenti elettrici

- Collegare il sensore al blocco pompa con il cavo.

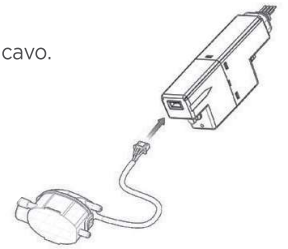

- Per il collegamento dell'allarme, disponete di contatti NA/NC (normalmente aperto/normalmente chiuso), potere di interruzione consigliato = 2A (5A Max.). Collegare l'allarme in funzione dello schema elettrico dell'impianto.

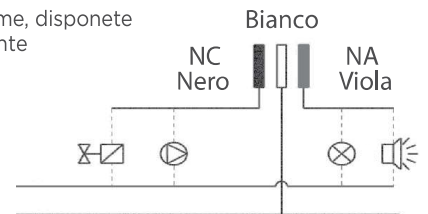

- Alimentazione:

Eseguire il collegamento elettrico della pompa (fase, terra, neutro):

- o tramite il climatizzatore;
- o direttamente passando per un dispositivo a disgiuntore differenziale da 30 mA.

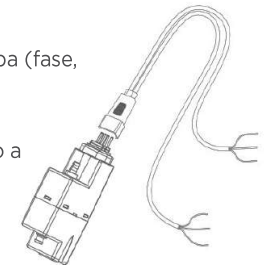

5. Messa in funzione

- Verificare i sensi di pompaggio.
- Versare dell'acqua nel recipiente della condensa.
- Verificare che la pompa si avvii e poi si fermi quando il livello dell'acqua diminuisce.
- Controllare la tenuta ermetica delle connessioni.

6. Manutenzione

- Ogni intervento di manutenzione deve essere eseguito in assenza di tensione.
- Questo prodotto richiede una manutenzione all'inizio della stagione estiva o regolarmente se la pompa viene utilizzata tutto l'anno.
- Pulire:
 - Il serbatoio
 - Il filtro
 - Il galleggiante.
- Riposizionare il tutto e chiudere il serbatoio.

7. Garanzia

Sanicondens Clim mini è garantito 2 anni in condizioni d'installazione e di utilizzo corrette.



Desligue a alimentação eléctrica antes de efectuar qualquer intervenção na unidade.

1. Segurança

- Concebido apenas para bombear água.
- Não deve funcionar a seco.
- Não submergir.

2. Conteúdo da embalagem

Sanicondens Clim mini é composto por dois elementos : um bloco da bomba e um detector três níveis.

- 1: bomba
- 2: detector
- 2a: cobertura
- 2b: flutuador
- 2c: filtro
- 2d: reservatório
- 2e: tampão
- 3: Curva de ligação
- 4: Tubo 1.2m, Ø int. 4.6mm
- 5: Tubo de respiro
- 6: Cabo com conector
- 7: Suporte

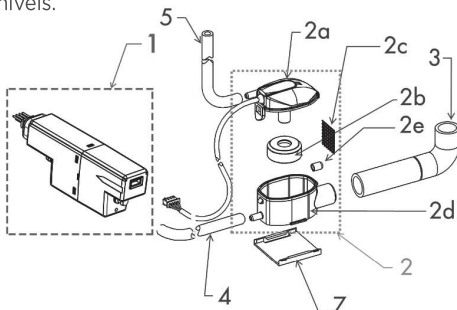

3. Dados técnicos

Nível de ruído a 1m	21 dB
Caudal máx.	9 L/h +/- 15%
Altura máx. (50 Hz)	20 m
Altura máx. recomendada (50 Hz)	6 m
Aspiração máx.	2 m
Alimentação	220-240 V-50-60 Hz
Potência	22 W
Protecção térmica	Dispara aos 130°C e reinicia automaticamente
Temperatura max. da água	35°C

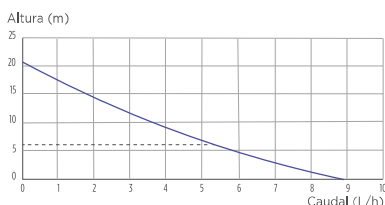

4. Instalação

Instale apenas no interior de uma casa ou de um local.

4.1 Bloco de detecção

- Íman virado para cima.
- Tampa fechada.
- Ligue o tubo de respiro a cobertura do detector e vire este tubo para cima.
- Instale o detector na horizontal com a ajuda do suporte fornecido.

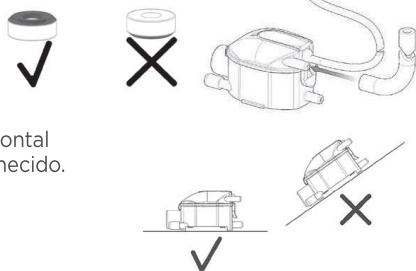

4.2 Bloco da bomba

- Instale a bomba na descarga (1) ou no tecto falso (2).
- Respeite devidamente a direcção de bombagem (seta no bloco da bomba).
- Instale a bomba de preferência na vertical.
- Reserve um espaço à volta do bloco da bomba para permitir o seu arrefecimento em caso de funcionamento prolongado.
- Limite os contactos entre cabos eléctricos e água.

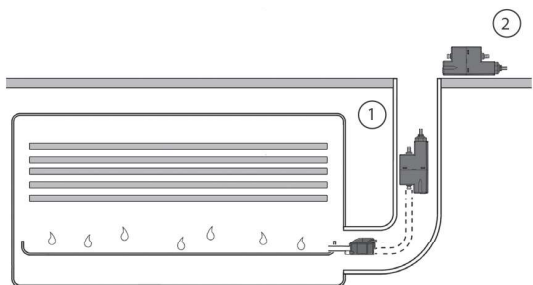

4.3 Ligações hidráulicas

- Ligue o detector à chegada dos condensados (1).
- Ligue a bomba e o detector com a ajuda do tubo fornecido (2).
- Evacuação (3):

A saída da bomba deve ser ligada à conduta das águas residuais com a ajuda de um tubo de diâmetro interior 6 mm (não fornecido).



Tenho cuidado com o fenómeno de sifonagem, a saída do tubo de descarga deve ficar mais alta do que o nível do depósito dos condensados.

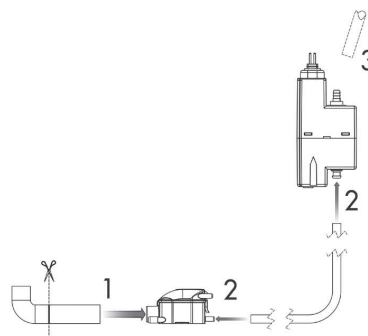

4.4 Ligações eléctricas

- Ligue o detector ao bloco da bomba com o cabo.



- Para a ligação do alarme, dispõe de contactos NA/NF (normalmente aberto/normalmente fechado), o poder de corte recomendado = 2A (5A Máx.). Ligue o alarme de acordo com o esquema eléctrico da instalação.

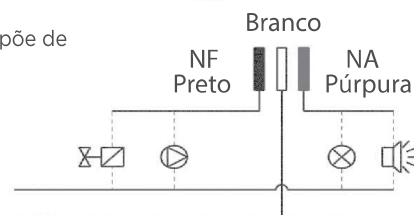

- Alimentação:

Ligue electricamente a bomba (fase, terra, neutro):

- Ao aparelho de ar condicionado
- Directamente, passando por um dispositivo de disjuntor diferencial 30 mA.

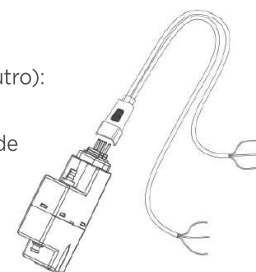

5. Entrada em funcionamento

- Verifique o sentido de bombagem.
- Deite água no depósito de condensados.
- Verifique se a bomba liga e pára quando o nível de água diminui.
- Controle a estanqueidade das ligações.

6. Manutenção

- Qualquer intervenção de manutenção deve ser efectuada com a corrente desligada.
- Este produto requer uma manutenção no início da estação estival ou regularmente caso a bomba funcione o ano inteiro.
- Limpar:
 - O reservatório.
 - O filtro.
 - O flutuador.
- Reinstale todos os elementos e feche o reservatório.

7. Garantia

Sanicondens Clim mini tem uma garantia de 2 anos em condições de instalação e de utilização correctas.



Her türlü müdahale esnasında elektrik prizinin bağlantısını kesin!

1. Uyarı

- Sadece suyu pompalamak için tasarlanmıştır.
- Susuz çalıştırmayınız.
- Suda barındırmayınız.

2. Kutunun içeriği

Sanicondens Clim mini 2 parçadan oluşmaktadır :

- Pompa bloğu
- 3 kademeli detektör

- 1 : pompa
- 2 : detektör
- 2a : kapak
- 2b : şamandıra
- 2c : filtre
- 2d : hazne
- 2e : tapa
- 3 : bağlantı dirseği
- 4 : hortum 1.2m, Øint 4.6mm
- 5 : hava hortumu
- 6 : konektörlü kablo
- 7 : destek

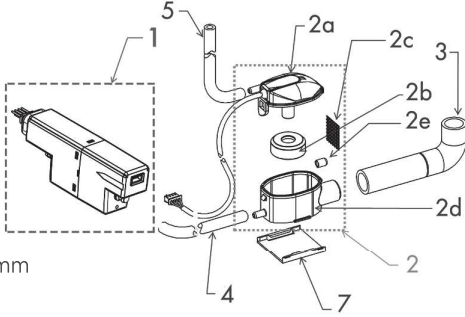

3. Tekniska data

1 m mesafede ses seviyesi	21 dB
Maks. debi	9 L/s +/- 15%
Maks. yükseklik (50 Hz)	20 m
Tavsiye edilen maks yükseklik (50 Hz)	6 m
Maks. emme	2 m
Besleme voltajı	220-240 V-50-60 Hz
Güç	22 W
Termik koruma	130°C derecede devreye girme ve otomatik olarak yeniden çalıştırma özelliği
Maksimum su sıcaklığı	35°C

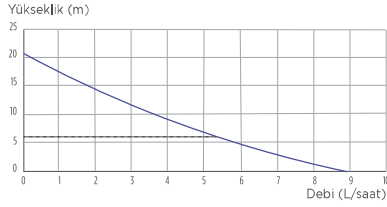

4. Kurulum

Sadece ev veya iş yerinin içerisinde kullanım için tasarlanmıştır.

4.1 Emme cihazı

- Mikantıs yukarı doğru.
- Kapak kapalı.
- Boruyu detektör kapağının üzerine bağlayın ve hortumu yukarıya doğru çevirin.
- Detektörü, desteğin yardımı ile yatay olarak yerleştirin.

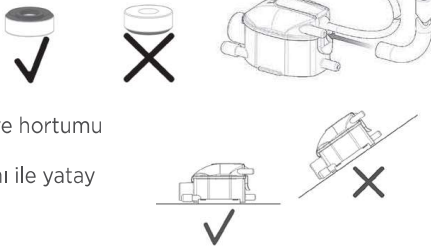

4.2 Pompa bloğu

- Pompayı kanalın içine (1) veya alçıpan tavanın içine yerleştiriniz (1).
- Pompalama yönüne sadık kalınız (pompa bloğu üzerindeki oka bakınız)
- Pompayı tercihen dikey olarak yerleştirin.
- Uzun çalışma durumunda, soğutma yapabilmesi için, pompa bloğunun etrafında bir boşluk bırakınız.
- Elektrik kabloları ile su arasındaki teması sınırlandırınız.

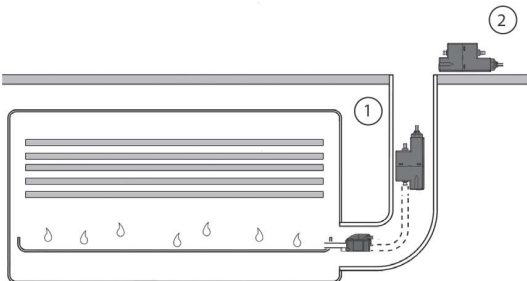

4.3 Hidrolik bağlantılar

- Detektörü yoğuşma sularının geldiği noktaya bağlayınız (1).
- Pompayı ve detektörü verilen hortum yardımı ile bağlayınız (2).
- Tahliye (3) : Pompanın çıkışı, 6 mm iç çaplı bir hortumun yardımı ile (tedarik edilmez) atık su giderine bağlanmalıdır.



Sifonlamayı önlemek için, tahliye hortumun çıkışı yoğuşma suyu haznesinden daha yüksek bir seviyede olmalıdır.

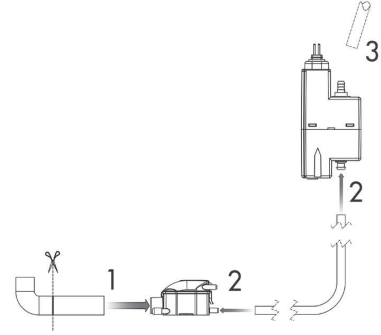

4.4 Elektrik bağlantıları

- Detektörü pompa bloğuna kablo ile bağlayınız.

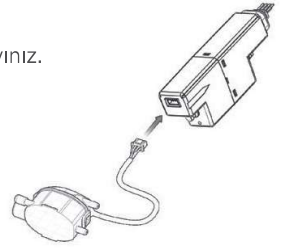

- Alarmın kurulumu için, NA/NK (normal açık/normal kapalı) bağlantılar mevcut, kesinti gücü tavsiye =2A (5A Maks.)
- Alarmı, elektrik kurulum şemasına göre bağlayınız.

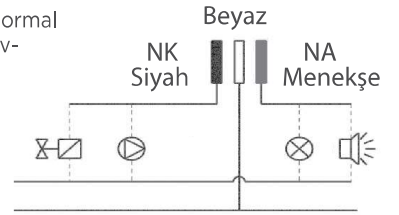

- Besleme : Pompayı elektrige bağlayınız (faz, toprak, nötr) :
 - Bir klima aracılığı ile veya
 - Direk olarak 30 mA'lık şalter kullanarak

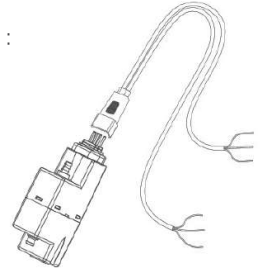

5. Çalıştırma

- Pompalama yönünü kontrol ediniz.
- Yoğuşma suyu haznesine su dökünüz.
- Pompanın, çalıştığını ve su seviyesi düştüğünde durduğunu kontrol ediniz
- Bağlantıların su geçirmezliğini kontrol ediniz.

6. Bakım

- Tüm bakım müdahaleleri için elektrige kesiniz.
- Bu ürün sezon başında veya eğer pompa tüm yıl kullanıldıysa düzenli olarak bakım gerektirir.
- Temizlik :
 - Hazne
 - Filtre.
 - Şamandıra.
- Hepsini yerleştirin ve hazneyi kapatınız.

7. Garanti

Doğru kurulum ve kullanım durumunda Sanicondens Clim mini 2 yıl garantilidir.